

# Kubica

Vitrina profesional con funcionamiento sin parada nocturna dotada de:

- Cuba interna en acero inox con desagüe soldado a la misma, dos tubos de cobre separados, tecnología que garantiza que el hielo se funda durante el desescarche.
- Plano expositivo que permite exponer el helado por encima del borde de la cubeta (helado montaña). Esto es posible gracias a la particular forma de la cuba, con amplia salida del aire (3 deflectores, uno regulable) y amplia superficie de retorno.
- La vitrina está dotada de doble salida de aire (boca central).
- Bajo pedido la vitrina puede estar dotada de control electrónico de la ventilación (1).

(1) Bajo pedido se puede modular el flujo de aire en modo automático para adaptar la vitrina a condiciones de trabajo muy adversas (alta temperatura y alta humedad), también permite disminuir el flujo cuando las condiciones ambientales lo permiten (ambientes climatizados, bajas temperaturas externas) en algún periodo del año.



La vitrina de helado modelo KUBICA está formada esencialmente de 4 partes:

- Estructura de la base con unidad condensadora y cuadro eléctrico.
- Cuba en acero inox con instalación frigorífica.
- Estructura superior de montantes de aluminio y cristal doble con gas inerte calefactado.
- Paneles de acabado laterales y frontales.

1. La estructura de la base está fabricada con tubo de hierro pintado con resina epoxi. La unidad condensadora está montada sobre una base de plancha zincada de 20 décimas de grosor soldada a la estructura. El compresor semihermético está fijado sobre silentblocks para eliminar vibraciones. Las partes eléctricas, transformadores, reactancias, magnetotérmicos y cableado están en una caja extraíble y fácilmente inspeccionable para cualquier manutención, toda la estructura está cerrada y protegida por paneles de acero inox.

2. La cuba está fabricada en acero inox AISI 304 18 10 de 8 décimas de milímetro, aislada con resina de poliuretano de 40 kg/m<sup>3</sup> de densidad. El espesor de los laterales, para garantizar un aislamiento térmico, no es nunca inferior a 6 centímetros. Los desagües son de acero inox, y están soldados a la cuba. En el culo de ésta hay dos serpentines de cobre que facilitan, durante la fase de desescarche, la perfecta disolución del hielo y el desalojo del agua de condensación.

3. La estructura superior está fabricada con trefilas de acero inox, la apertura de los cristales se realiza con guías telescópicas con cojinetes de bolas.

Todos los cristales frontales y laterales son de doble aislamiento con cristal doble, el exterior calefactado. El cristal doble está fabricado con triple sello y con inyección de gas inerte, lo que garantiza un perfecto funcionamiento y una larga durabilidad. Los laterales y los frontales están hechos con materiales de alta calidad (madera, poliuretano de alta densidad y aluminio pintado) y los colores se pueden escoger de la carta RAL. Cualquier variante a las propuestas estándar que hay en la lista de precios (modelo SL y modelo SLX) deberán ser presupuestadas a parte.

En los modelos Kubica, Mirage, Shine, Elite, Spring la potencia frigorífica de los evaporadores y por consiguiente de los compresores semiherméticos ha sido aumentada un 20% a fin de garantizar un perfecto funcionamiento aún en condiciones adversas (alta humedad y alta temperatura). Este aumento de potencia permite un desescarche más rápido y un veloz retorno a la temperatura de servicio después del desescarche. De esta manera el helado se mantiene perfectamente y la vitrina puede funcionar más días seguidos sin tener que apagarla por la noche.

*The Elite model ice cream display case essentially consists of 4 parts:*

- *Base structure with condensing unit and electrical panel.*
- *Stainless steel tub with refrigeration system.*
- *Upper structure composed of drawn aluminum profiles and insulated glass.*
- *Side and front finishing panels.*

*1. The structure of the base is made of iron tubing painted with epoxy powder. The condensing unit is mounted on a galvanized sheet metal base, 20 tenths of a millimeter thick, solid with the structure. The semi-sealed compressor is anchored on dampers to eliminate annoying vibrations. The electrical parts, transformer, reactor and control card are contained in an easy to inspect tower for maintenance and the entire structure is closed and protected by stainless steel panels.*

*2. The tub is made of AISI 304 18-10 stainless steel, 8 tenths of a millimeter thick, insulated with polyurethane resin with a density of 40 kg per cubic meter. The thickness of the walls allows for perfect thermal insulation and, in any case, not less than 6 centimeters. The drains are stainless steel, welded to the internal tub and two copper serpentines are attached to the surface that allow melting the ice and draining condensate during defrosting.*

*3. The upper structure is constructed with anodized aluminum profiles and the glass is moved by a gas spring cylinder that provides the maximum fluidity of motion. Upon request, Mirage can also be equipped with a mechanism to open the front glass.*

*All the front and side glass is double-insulated with external heated glass and the glass chamber is triple-sealed with the insertion of inert gas that guarantees perfect operation and long life.*

*The finishing panels are made with fine materials (wood, high-density polyurethane or painted aluminum) and the colors may be selected from the RAL color system.*

*Variants to the standard solutions shown in the price lists (Model SL or SLX) will have to be evaluated by GeloStandard's technical office.*

*On the Kubica, Mirage, Shine, Elite and Spring models the refrigeration power of the evaporators and, as a consequence, that of the semi-sealed motor, has been increased by 20% to guarantee perfect operation even under harsh conditions (high humidity and high temperature). This excess power allows fast defrosting and a rapid return to operating temperature afterwards.*

*Your products will be perfectly preserved even if the display case runs continuously for several days.*

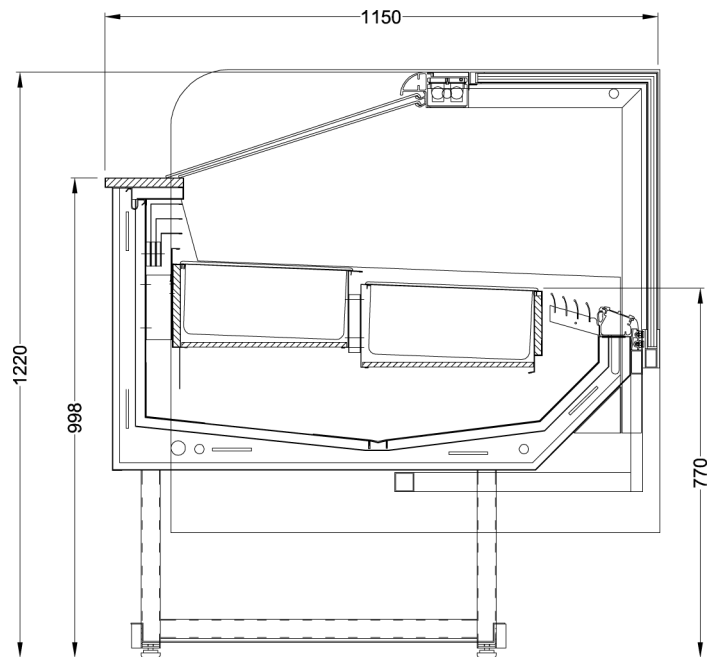

Sección "Kubica" con boca central

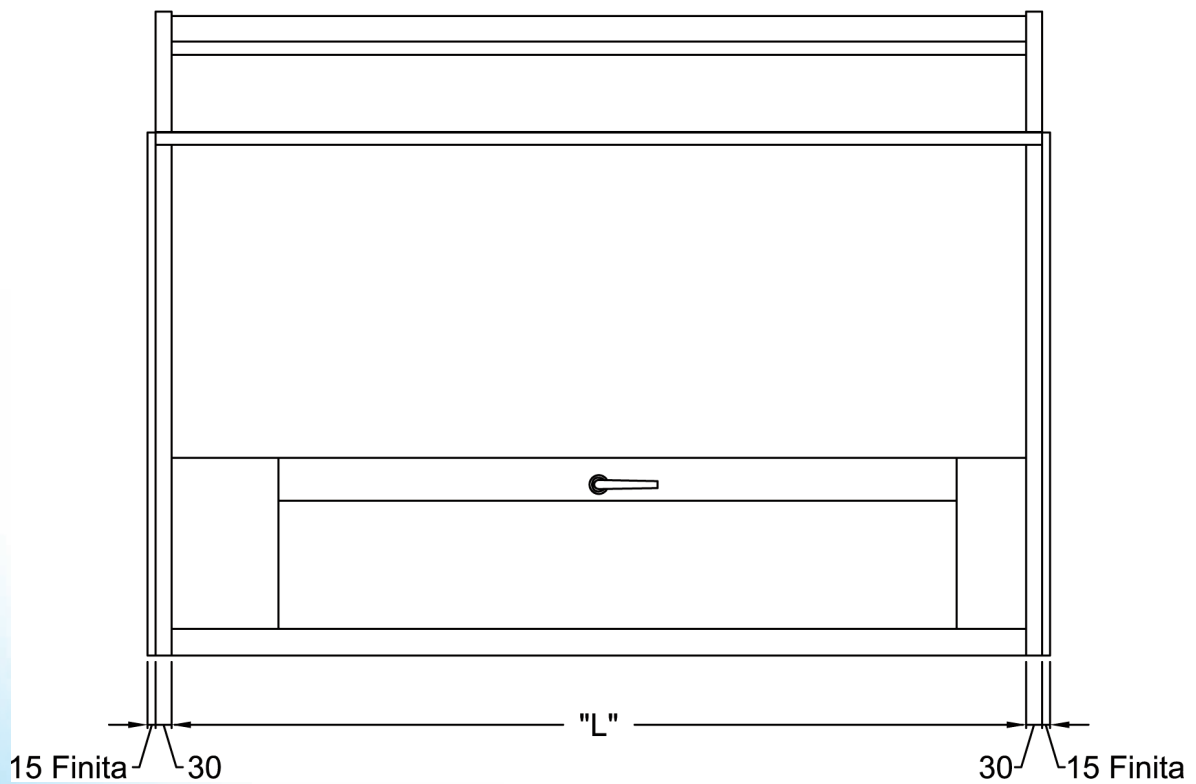

planta	modelo Longitud (mm)	precio (€)		
		Sin decorar	Panel SL (1)	Panel SLX (1)
	3+3 (2) L = 597 mm	CU06CGEGR	FINCUGESL06C	FINCUGESX06C
	4+4 (2) L = 764 mm	CU08CGEGR	FINCUGESL08C	FINCUGESX08C
	6+6 L = 1098 mm	CU12CGEGR	FINCUGESL12C	FINCUGESX12C
	7+7 L = 1265 mm	CU14CGEGR	FINCUGESL14C	FINCUGESX12C
	8+8 L = 1432 mm	CU16CGEGR	FINCUGESL16C	FINCUGESX16C
	9+9 L = 1599 mm	CU18CGEGR	FINCUGESL18C	FINCUGESX18C
	12+12 L = 2100 mm	CU24CGEGR	FINCUGESL24C	FINCUGESX24C
	R 6000 7+7	CU77CGEGR	FINCUGESL77C	FINCUGESX77C
	R 6000 9+9	CU99CGEGR	FINCUGESL99C	FINCUGESX99C
Juego de laterales		CUFIANCGR		
Divisor		CUSCA		

(1) La longitud de la vitrina aumenta 60 mm para la vitrina decorada.  
El precio del panel debe añadirse a la vitrina sin decoración.  
(2) Módulo para la segunda temperatura

