



P60, la vitrina profesional para heladería pensada y realizada para la libre instalación. Diseño atractivo, refrigeración ventilada, amplia posibilidad de personalización estética. Disponible en cuatro longitudes (1100 / 1600 / 2100 / 3200 mm).

#### CARACTERÍSTICAS TÉCNICAS

P60 está dotada con un sistema de refrigeración ventilado con evaporador doble. Proyectada con envío de aire único, P60 ha sido probada en cámara climática a 35°C de temperatura ambiente y 70% de humedad relativa, para garantizar siempre el perfecto funcionamiento. Desescarche a gas caliente programado cada 4 horas para las versiones 1100, 1600 y 2100 mm, desescarche a inversión de ciclo en la versión 3200 mm. Compresor semi-hermético excepto en P60 1100mm.







Ruedas pivotantes con freno entre los accesorios disponibles. La rejilla estética delantera puede ser lacada con cualquier color RAL y se puede quitar fácilmente para el correcto mantenimiento de la unidad condensadora.

Máxima capacidad de exposición utilizando las cubetas de 360 x 250 mm, El perfil de soporte para los indicadores de gustos de acero inoxidable se integra en la vitrina y está proyectado de forma óptima para una visibilidad perfecta de las etiquetas indicadoras de gustos.

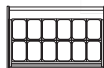

La superficie de exposición inclinada 9° acoge la doble fila de cubetas de 360 x 165 mm. Cristal doble con cámara de gas calefactada para evitar condensaciones.

# vitrinas heladería

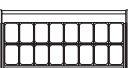
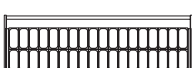
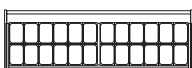
Modelo	Precio
  1100 mm (V12) TECHNO* .....	13085 €
1100 mm (V12) con decoración frontal .....	13622 €
  1600 mm (V18) TECHNO* .....	14755 €
1600 mm (V18) con decoración frontal .....	15471 €
  2100 mm (V24) TECHNO* .....	17539 €
2100 mm (V24) con decoración frontal .....	18440 €
  3200 mm (V36) TECHNO* .....	27771 €
3200 mm (V36) con decoración frontal .....	29042 €

\* vitrinas con acabado TECHNO (sin decoración frontal)

Accesorios	Precio
Lavaporcionador .....	250 €
Kit de ruedas .....	797 €

MODELO	TENSIÓN (V)	FRECUENCIA (Hz)	POTENCIA ABSORBIDA (W)	TEMPERATURA ( °C )	CILINDRADA (CM <sup>3</sup> )	PESO (Kg)	PESO TRANS. (Kg)
			ALIMENTACIÓN VITRINA				
1100	230/1	50	600	-12 / -18	34,45	220	265
1600	230/1	50	680	-12 / -18	77,54	305	370
2100	230/1	50	850	-12 / -18	99,7	390	480
3200	230/1	50	1450	-12 / -18	144,88	590	715

MODELO	TENSIÓN (V)	FRECUENCIA (Hz)	POTENCIA ABSORBIDA (W)	TEMPERATURA ( °C )	CILINDRADA (CM <sup>3</sup> )	PESO (Kg)	PESO TRANS. (Kg)
			ALIMENTACIÓN COMPRESOR				
1100	400/3	50	900	-12 / -18	34,45	220	265
1600	400/3	50	1340	-12 / -18	77,54	305	370
2100	400/3	50	1710	-12 / -18	99,7	390	480
3200	400/3	50	2000	-12 / -18	144,88	590	715

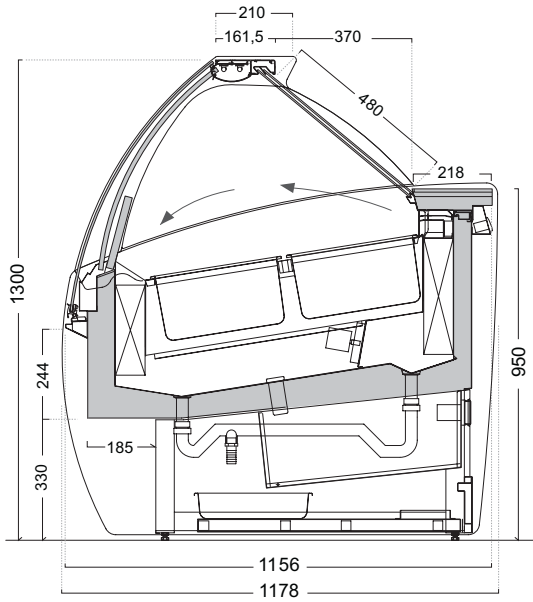

Dimensiones perfil P60 Techno

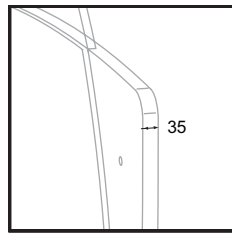

Lateral incluido 35 mm

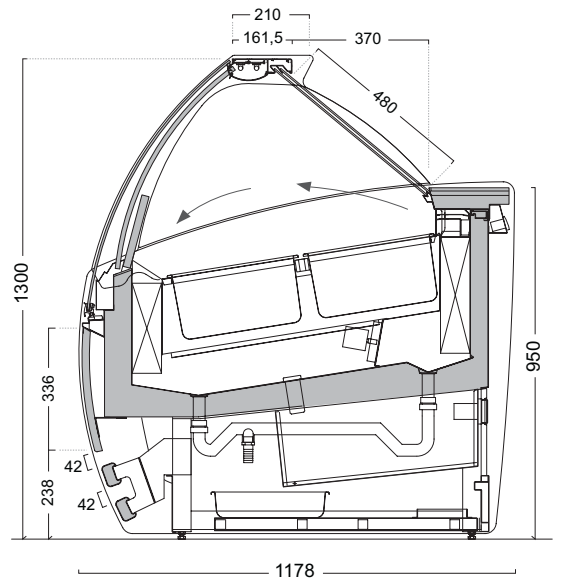

Dimensiones perfil P60 con panel frontal

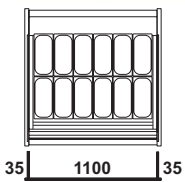

**V 6+6**  
(360x165)

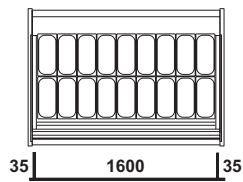

**V 9+9**  
(360x165)

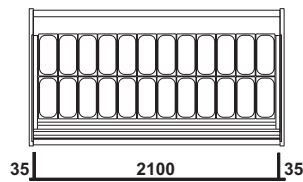

**V 12+12**  
(360x165)

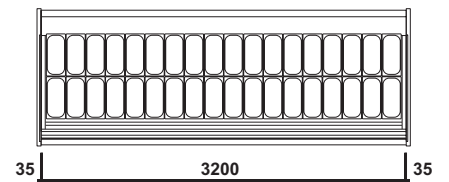

**V 18+18**  
(360x165)

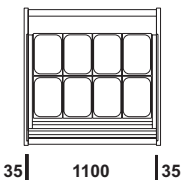

**V 4+4**  
(360x250)

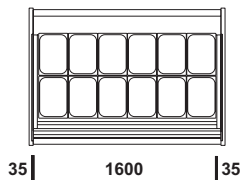

**V 6+6**  
(360x250)

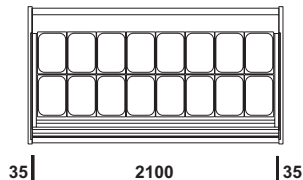

**V 8+8**  
(360x250)

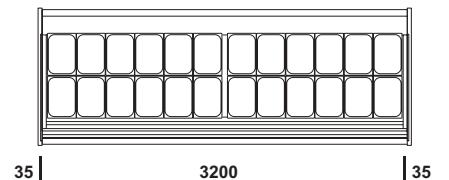

**V 12+12**  
(360x250)